

# SAPHIR 500 AT

HORIZONTALE

## TRAITEMENT CENTRALISÉ DES DÉCHETS

Notre presse horizontale de 50 tonnes, entièrement automatisée, relève les défis liés à la gestion centralisée des déchets dans de nombreuses entreprises et organisation, produisant d'énormes volumes d'emballages en plastique et papier recyclables. Nous fournissons une technologie éprouvée pour des demandes spécifiques! Le liage automatique et la mise en balle en continu facilitent un fonctionnement en équipe par plusieurs opérateurs.



## Solution Automatique



2-4.5 T/H

CAPACITÉ  
CARTON

600 K6

POIDS DES BALLE (MAXIMUM)  
CARTON

## Caractéristiques Optimales

### TECHNOLOGIE EPROVÉE

basée sur plus de 50 ans d'expérience

### DEMARRAGE AUTOMATIQUE

équipée d'une cellule de démarrage

### CHARGEMENT RAPIDE DES DECHETS

### COMPTEUR DE BALLE

### SYSTEME DE COUPE PROGRESSIVE

### LONGUEUR DES BALLE AJUSTABLE

réglages individuels pour répondre à vos besoins

### LIGATURE AUTOMATIQUE VERTICALE OU HORIZONTALE

grande polyvalence pour mettre en balles différents types de matériaux



## Les avantages

- + Productivité accrue due au processus automatisé
- + Logistique interne et externe améliorées
- + Environnement de travail sûr et confortable
- + Gestion des déchets plus rentable et augmentation des revenus de la vente des matériaux recyclables

# SAPHIR 500 AT

Solution entièrement automatisée

## OPTIMISÉE POUR:

### PAPIER

+ Carton

### PLASTIQUE

+ Film plastique

+ PET/PEHD

### MÉTAL

+ Canette Alu

Autres déchets nous contacter!

## ALIMENTATION ET SORTIE EN CONTINU

Une solution de gestion des déchets entièrement automatisée conçue pour une alimentation en continu, un système de cerclage automatique vertical ou horizontal avec une longueur de balles réglable, pour un rendement optimal.

## PLUSIEURS SYSTEMES D'ALIMENTATION

Pour répondre aux conditions de votre environnement, nos presses à balles horizontales offrent un large choix de systèmes d'alimentation: manuel, par lève-conteneur, par transport pneumatique et par convoyeur. Nos presses peuvent facilement être équipées de différents types de trémies, de broyeurs et de perforateurs à bouteilles.

## SAPHIR 500 AT

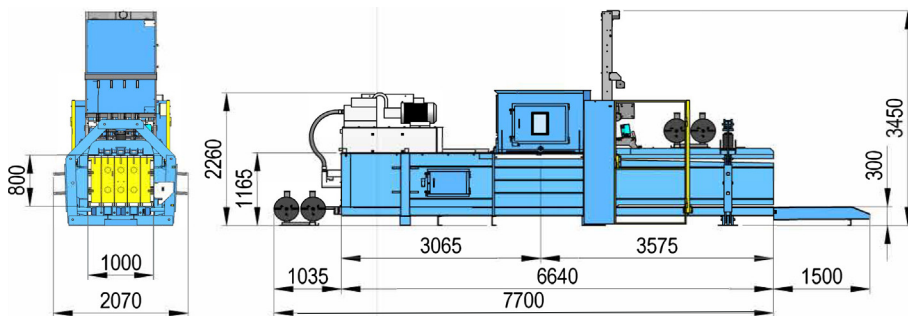

## OPTIONS

- + LIGATURE HORIZONTALE
- + LÈVE-CONTENEUR
- + CONVOYEUR
- + REFROIDISSEUR & RECHAUFFEUR
- + DEBOURREUR

Plus d'options spécifiques sur demande

## DIMENSIONS & SPECIFICITÉS

### CARACTERISTIQUES TECHNIQUES

TYPE	500 AT
Dimensions hors tout (LxWxH mm sans sortie de balles)	7700x2070x3450
Ouverture de chargement (mm)	1400x1000
Volume de chargement (m <sup>3</sup> )	1.12
Force de compression (t)	50/60
Puissance Moteur (kW)	15/22
Pression spécifique (kg/cm <sup>2</sup> )	6.25
Nombre de cycle par minute	2/3
Section du canal (mm)	1000 x 800
Capacité centrale hydraulique (L)	400/500
Poids de la machine à vide (kg)	8500/9000
Rendement à vide (m <sup>3</sup> /h)	80/150
Rendement en charge (m <sup>3</sup> /h)	2.5-4.5
Ligature automatique	4 liens Ø 3.2
Section des balles (mm)	1000x800x
Longueur ajustable (mm)	800-2150 mm
Poids moyen d'une balle (kg)	400-600 kg
<i>Selon matière à traiter et longueur</i>	



OPTION : CONVOYEUR



OPTION : LÈVE-CONTENEUR

Nous nous réservons le droit de modifier les spécificités sans préavis. Le poids des balles dépend du type de matériau